



FDV dokumentasjon

iwiflo®
Gjengefittings

FDV dokumentasjon



Raufoss Water & Gas AS

Raufoss Water & Gas AS er et heleid datterselskap av den nederlandske industrigruppen Aalberts Industries NV.

Raufoss Water & Gas AS er markedsleder i Europa med ISIFLO-koblinger for vann- og gassdistribusjon, og er representert i mer enn 21 markeder gjennom egne datterselskaper og distributører.

Våre produkter er ISIFLO messingkoblinger, ISIFLO Bakkekraner, ISIFLO Varerør, ISIFLO Gateboks, ISIFLO gjengefittings, ISIFLO Anboringsklammer, ISIFLO Duktilgods, ISIFLO Problemløser, ISIFLEX og salg- og markedsføring av Leya, Broen, Tectite og VSH sine handelsprodukter, .

Egen utviklingsavdeling, styrket markedsavdeling, god materialkompetanse og tilgang til omfattende testing, gjør at Raufoss Water & Gas AS aldri har vært en bedre medspiller.



- innhold

Innhold	Side
Raufoss Water & Gas AS	2
Teknisk informasjon	3
Produkt eksempler	5
Produktzertifikat	6

ISIFLO gjengefittings

Anvendelse:

- ISIFLO gjengefittings er gjengde rørdeler for sammenføring med hamp, gjengetape eller tilsvarende.
- Flytende tetting kan også benyttes.
- Ved hamping benytt teknikk beskrevet i Rørhåndbok:
 - Lag gjengen ru ved hjelp av en tang eller fil, uten å skade gjengen, men for å unngå at hampen sklir
 - Legg hampen på i skruretingen (med klokka ved vanlige høyregjenger)
 - Dra hampefibrene godt ned i gjengene
 - Unngå “hyssing-hamping”, men legg hampen på i et bredt lag
 - Unngå å hampe for mye, kan føre til sprekk i rørdelen
 - Bruk gjerne egnet pasta, dra hampen ned i pastaen
 - Overflødig hamp fjernes etter at delene er dratt sammen
- Unngå å trekke messing mot messing ved bunning.
- Ved bruk av snor, gjengetap eller lim følg bruksanvisning på produktembalasjen.

Dimensjoner:

- Fra 1/8” opp til 4”

Materialer:

- ISIFLO gjengefittings produseres i Messinglegering i henhold til den Europeiske produktstandarden for Kobber og Kobberlegeringer.
- ISIFLO gjengefittings produseres i avsinkningsbestandig messing.
- Utvendige gjenger er serratert.

Gjenger:

- Almennelige rørgjenger R, utvendig og innvendig sylindrisk etter NS 5581 (ISO228).
- Merking på deler: Isiflo, i, K og H

Konisk tetninger:

- Koplinger med koniske tetninger er utført i henhold til NS 581 (se skisse på side 4).

Bruksområde:

- Kaldtvann opp til 40 °C
- Varmtvann opp til 110 °C
- Luft
- Olje
- Bensin

Drifttrykk:

- Vannforsyning opp til 10bar.
- Luft opp til 10bar.

Tester og godkjenninger:

- ISIFLO gjengefittings er produsert og godkjent i henhold til NS-1757.
- ISIFLO gjengefittings er testes i henhold til NS-EN 1254-1.

Kvalitetssikring:

- NS-EN ISO 9001-2000

ISIFLO gjengefittings

Gjengede koplinger med konisk tetning:

- Union, kopling med koplingskrue:

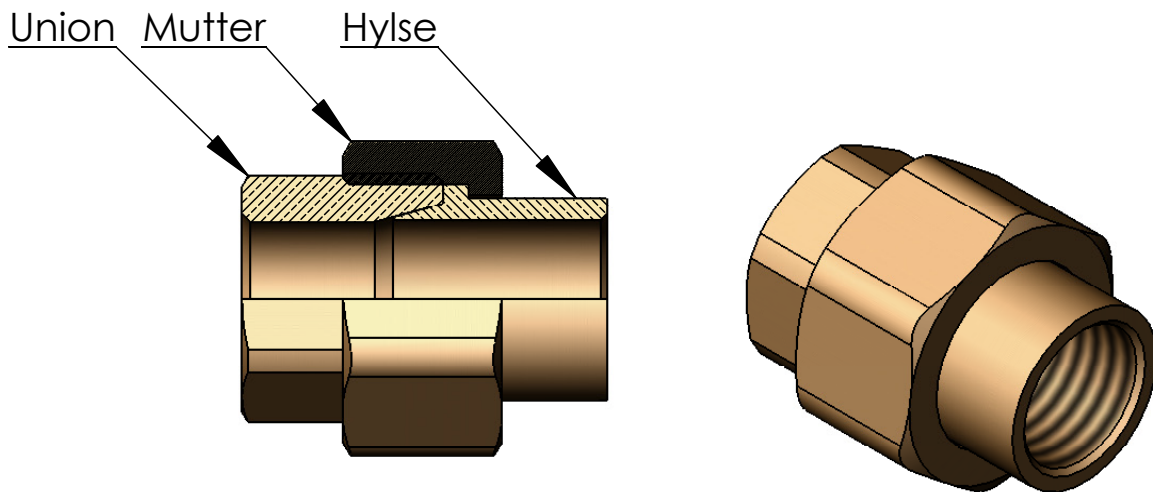
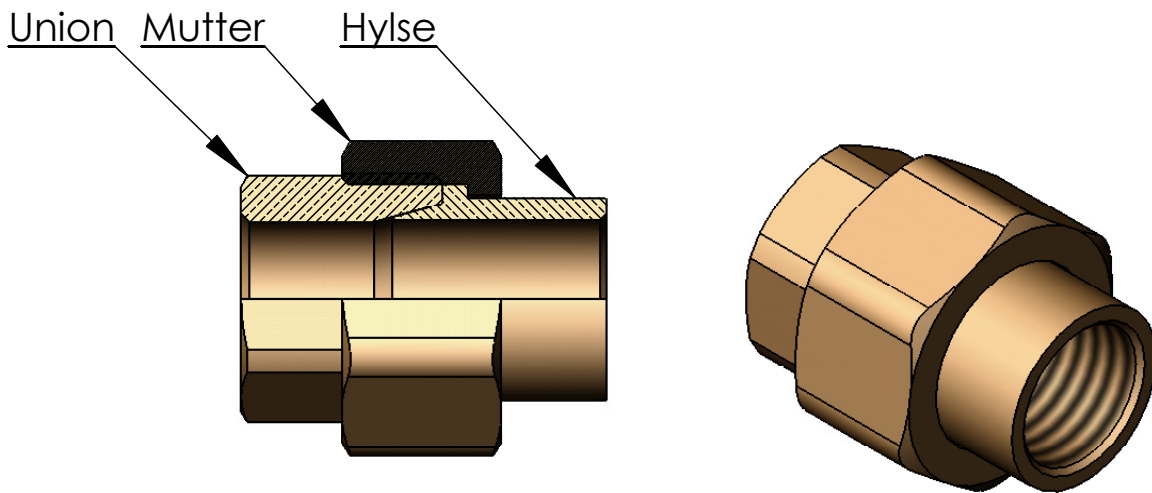

ISIFLO gjengefittings

Produkt eksempler:



Albue



Albue Kupling



Albue inn ut



Ansatsnippel



Backnut



Bindestykke



Hylse



Kapp



Union



Kryss



Muffe



Mutter



Nippelmuffe



Overgangs
ansatsnippel



Overgangsalbue



Overgangshylse



Overgangsmuffe



Overgansnippel



Plugg med
krage



Plugg



T-rør



T-rør overgang



T-rør med
kupling



Slettnippel



Tippunion



 **Produktsertifikat**
Nr. 0980

SINTEF Byggforsk bekrefter at

**Isiflo K-fittings gjengedeler
i CR messing**

er i samsvar med kravene i

NS 1757

Innehaver av sertifikatet:

Raufoss Water & Gas AS

Box 143

N-2831 Raufoss

Produsent:

Raufoss Water & Gas AS

N-2831 Raufoss

Utstedt : 27.01.2004

Fornyet: 13.02.2009

Gyldig frem til: 01.04.2014

Produsenten har kontrollavtale med SINTEF Byggforsk
og er i tillegg sertifisert etter ISO 9001 og 14001

.....
Knut Ivar Edvardsen
Sertifiseringsleder

Raufoss Water & Gas AS

Boks 143, 2831 Raufoss, Norway.

Ordretelefon: 61 15 22 38 / 61 15 22 24

Faks: 61 15 20 62

E-mail: info@isiflo.com

www.isiflo.com



Representanter:

Sør-Øst

Mobil: 90 01 44 00 Jan Kirsebom

Øst-Vest

Mobil: 91 74 78 01 Ove Hågensen

Vest

Mobil: 95 05 39 42 Tore Stokkerei

Sør

Mobil: 93 05 53 74 Idar Isaksen

Nord

Mobil: 95 81 50 99 Ragnar Hauglien

Salgsbetingelse Norge

Raufoss Water & Gas AS forholder seg til felles salgs- og leveringsbetingelse for VVS- og VA-bransjen - FL-VVS 2001 - utgave oktober 2001 (siste utgave).

Utarbeidet av:

Norske Rørgrossisters Forening VVS

Norske Rørleggerbedrifters Landsforening VVS

VA og VVS Produsentene VVP