

Stengbar tilbakeslagsventil, fig. 59.666.SD

Screw down non-return valve, fig. 59.666.SD

Valvula ventil retinere dreapta, fig. 59.666.SD

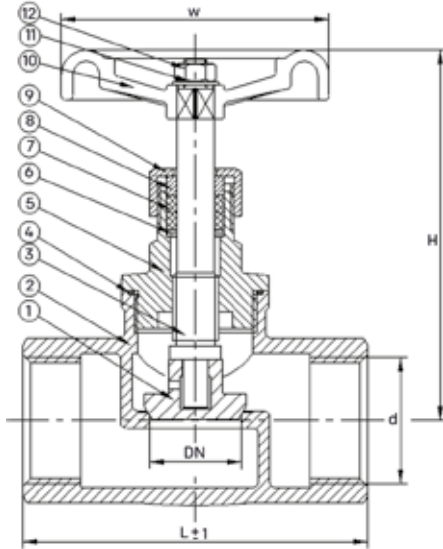

Dimensjoner
DN 15 - DN 50

Trykkklasse
PN 16

Funksjon og konstruksjon
Stengbar

Dimensions
DN 15 - DN 50

Pressure rating
PN 16

Features
Screw-down non-return globe valve. Straight type metal seated.
Not to be used for start-air applications.



tilbakeslagsventiler rettløp med metalltettende sete.
Benyttes ikke til startluft.

Anvendelsesområde

Diverse væsker, damp og noen gasser og syrer.

Range of applications

Low pressure steam, oil, liquids and gases.

Materialbeskrivelse

1. Kjegle	SS316
2. Hus	CF8M
3. Spindel	SS316
4. Pakning	PTFE
5. Overdel	CF8M
6. Pakning ring	SS304
7. Pakning	PTFE
8. Pakning gland	SS304
9. Mutter	CF8M
10. Ratt	Aluminium
11. Platepakning	SS304
12. Mutter	SS304

Materials

1. Disc	SS316
2. Body	CF8M
3. Stem	SS316
4. Gasket	PTFE
5. Bonnet	CF8M
6. Packing ring	SS304
7. Packing	PTFE
8. Packing gland	SS304
9. Nut	CF8M
10. Hand wheel	Aluminum
11. Flat Gasket	SS304
12. Nut	SS304

Anslutningsform

Innvendige BSP gjenger

Socket

Internal BSP threads.

HS Code 8481.8091

HS Code Int. 8481.30

MÅLTABELL OG ARTIKKELNUMMER/MEASUREMENTS AND PART NO.

DN	d	L	H	W	Arb. trykk i bar/MAWP	KG	NRF nr. Part No.
					-25°C to +180°C		
15	1/2"	65	82	70	16	0,33	5708142
20	3/4"	80	90	70	16	0,50	5708143
25	1"	90	97	80	16	0,85	5708144
32	1 1/4"	105	116	90	16	1,21	5708145
40	1 1/2"	120	125	90	16	1,57	5708146
50	2"	140	139	90	16	2,39	5708147