

Vann- og Miljøteknikk

Klargester VPI

Oljeutskiller

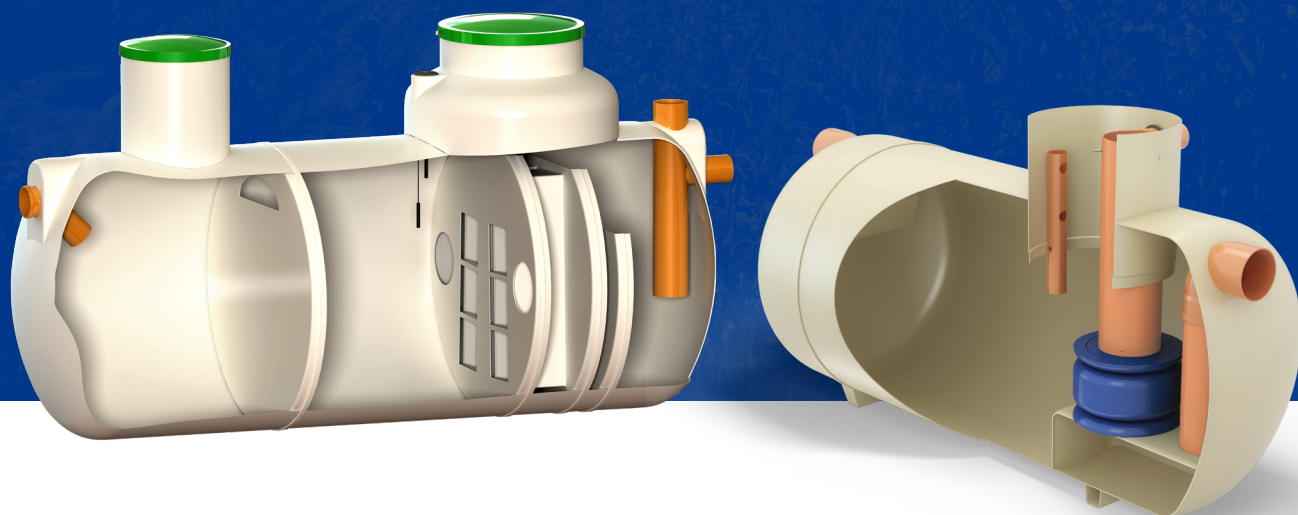

Kingspan®

Introduksjon

Vårt produktutvalg omfatter flere modeller og størrelser tilpasset markedets behov.

Kingspan har spesialister som gir deg teknisk assistanse, klare for å hjelpe deg med å finne den riktige løsningen.

Alle oljeutskillere fra Kingspan er korrosjonsfrie og vil derfor ikke kreve vedlikehold og ettersyn på lik linje med oljeutskillere i andre materialer. Se vår transport- og nedleggingsanvisning. Testet og godkjent etter NS-EN 858, klasse 1 tilfredsstillende norske krav til maks utslipp 5 mg/l i normert test.

Forurensningsloven tillater maks utslipp på 50 mg/l i normal drift.

Vi tilbyr kompakte løsninger med integrert sandfang og prøvetankningskum, se SUK side 3 og 4.

Bruksområder

Det stilles krav når det gjelder utslipp av oljeholdig avløpsvann.

I Forurensningsforskriftens del 4, § 15 kan du få full oversikt over disse.

Oljeutskillere installeres for å:

- Behandle spillvann fra industrielle prosesser, kjøretøyvask, avfetting og rensing av oljebelagte gjenstander
- Behandle oljeforurenset regnvann fra parkeringsplasser, veier, lagerplasser, landbrukseiendommer etc.
- Gjenvinne et hvert oljespill fra et bestemt område.

Virksomheter og anlegg hvor myndighetene stiller krav til utskillere: Virksomheter/anlegg som har vaskeplass, servicehall, smørehall, vaskehall, etc.

- Bilistsentre/bensinstasjoner
- Bussterminaler
- Verksteder for kjøretøy, motor, anleggsmaskiner, skinnegående materiell, etc.
- Anlegg for understellsbehandling

Andre anleggstyper som myndighetene også kan stille krav til utskillere:

- Større parkeringsanlegg
- Flyplasser
- Gjenvinningsstasjoner
- Tunnelanlegg, trafostasjoner og fjernvarmeanlegg
- Industri hvor det anvendes mineralsk olje i fremstillingsprosessen
- Oppstilling og behandlingsplasser for kasserte kjøretøy
- Private tankanlegg
- Garasjeanlegg med opplegg for spyling

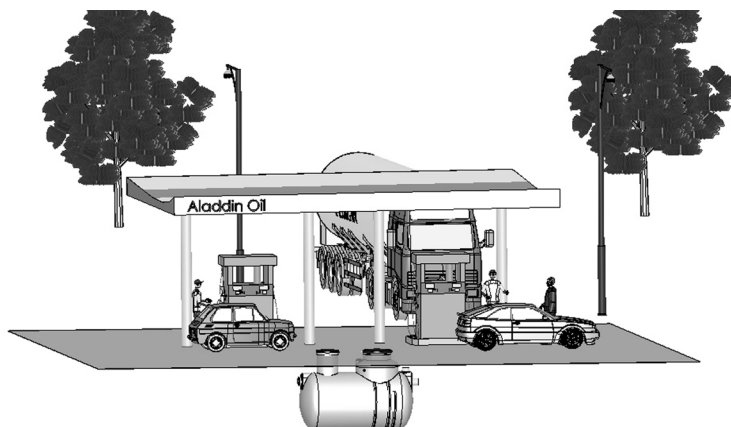

VPI Produktserie



SUK – Alt-i-ett løsning

Inneholder sandfang, utskiller, koalesensfilter og prøvetakingskum i en tank med tre kammer. Denne modellen er den mest benyttede for de fleste bruksområder der kravet til renseeffekt er iht. til Klasse 1, dvs. maks utslipp 5 mg/liter (NS-EN 858).

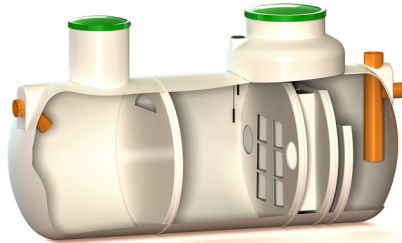

NRF	Kapasitet	Våtvøl Utskiller	Volum Sandfang	Dimensjon
838 51 88	NS 10	5m ³	2m ³	Ø 1600 x 4100
838 51 89	NS 15	6m ³	6m ³	Ø 1600 x 4900
839 03 24	NS 30	16m ³	3.6m ³	Ø 2000 x 7500
-	NS 50	28m ³	5.5m ³	Ø 2400 x 8900

SUK - Sandfang, utskiller m/koalesensfilter og innebygd prøvetakingskum

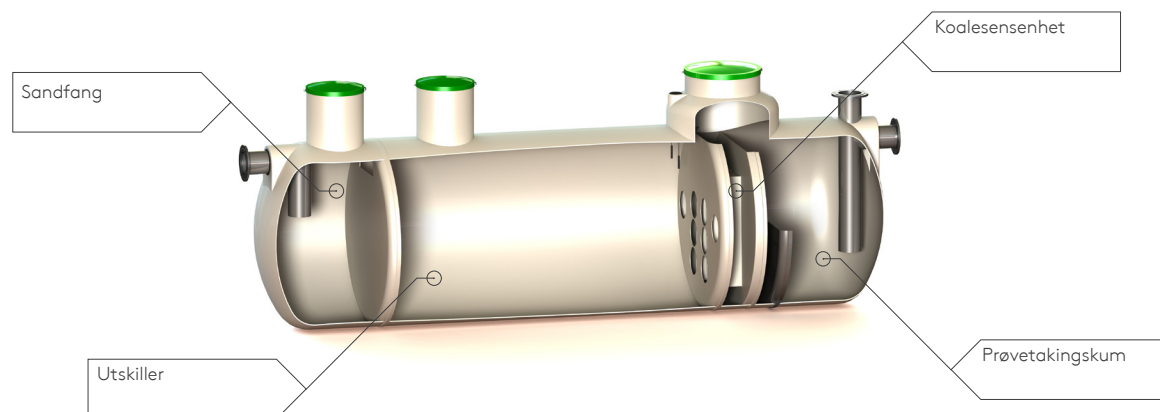

01

Sandfang

Sandfanget i oljeutskilleranlegg øker oppholdstiden i anlegget. Det holder sand og større partikler tilbake før avløpsvannet føres videre inn i utskilleren. Et sandfang kan du få både separat og integrert.

02

Utskiller

Utskilleren skiller vann og oljedråper ved at oljedråpene stiger til overflaten når temperaturen faller. Lav strømningshastighet er en forutsetning for at utskilleren ska; fungere.

03

Koalesensenhet

Koalesensenheten er en viktig del av utskilleren. Den smelter (koalesens) sammen mindre oljedråper til større utskillbare dråper.

04

Prøvetakingskum

Oljeutstillere skal være utstyrt med prøvetakingskum nedstrøms anlegg. Herfra kan anleggseier eller tilsynsmyndighet kontrollere utslippsverdiene og utskillerens funksjon. Kan leveres både integrert i utskilleren eller separat avhengig av modell.



SUK Oljeutskiller

Alt-i-ett løsning

VPI

Generell oppbygging

Et oljeutskilleranlegg består normalt av hovedkomponentene:

- Sandfang
- Oljeutskiller
- Prøvetakingskum

Komponentene kan leveres som separate enheter eller som en alt-i-ett løsning (en tank med tre kammer). Vår utskiller, type SUK er en slik alt-i-ett løsning med klare fordeler i forhold til en installasjon med separate tanker:

- Enklere og rimeligere installasjon
- Enklere drift og vedlikehold
- Bedre funksjonssikkerhet

= Bedre totaløkonomi

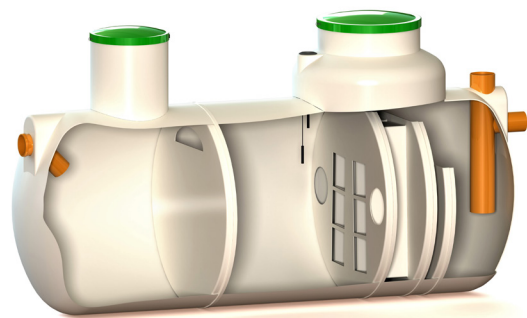
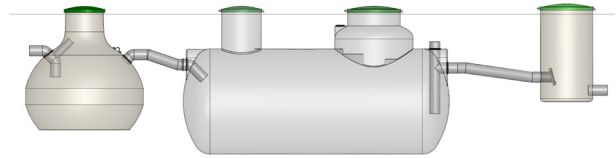

Hva er et koalesensfilter?

Et koalesensfilter "etter-polerer" avløpsvannet fra utskilleren ved at de minste oljedråpene smelter sammen til større dråper i filteret, og stiger så opp til overflaten (koalesens).

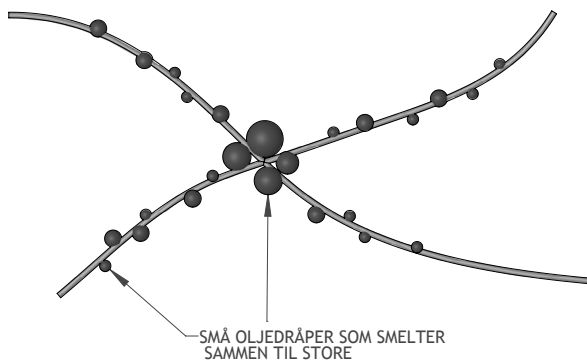

Prinsipp for koalesensfilter.

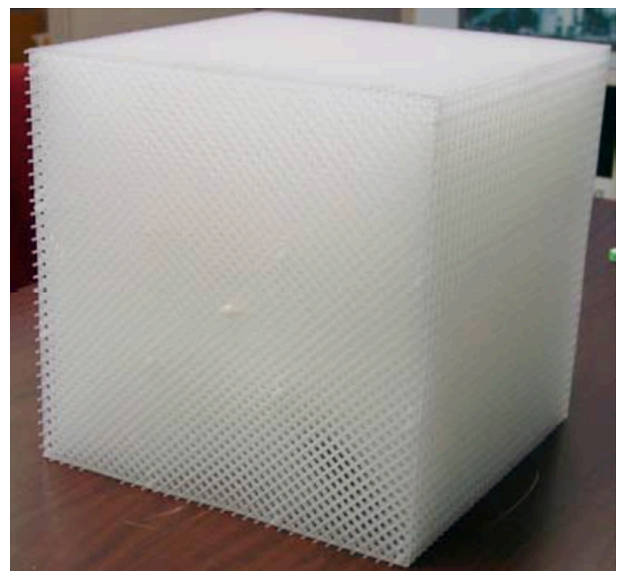

Koalesensfilter.

UK og U Oljeutskiller

VPI

UK

Modellen inneholder utskiller m/ koalesensfilter (Klasse 1) og integrert prøvetakingskum.

– Sandfang leveres separat.
 Kravet til sandfang i en utskiller varierer avhengig av type anlegg. Modell UK egner seg godt der det finnes et eksisterende sandfang eller anlegg med krav til større sandfangstørrelser, f.eks. bilvaskeanlegg som har et minstekrav til 5,0m³ sandfang.

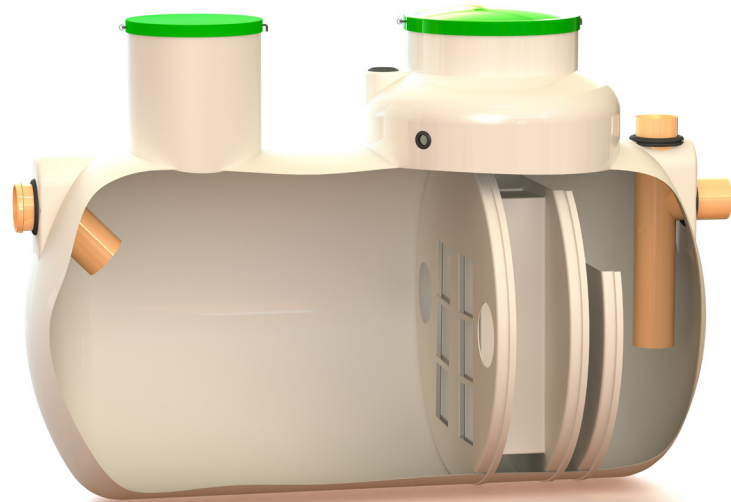

NRF	Kapasitet	Våtvol. Utskiller	Dimensjon
839 03 21	NS 10	5m ³	Ø 1600 x 3200
839 03 22	NS 15	6m ³	Ø 1600 x 3800
839 03 23	NS 30	16m ³	Ø 2000 x 6200
-	NS 50	28m ³	Ø 2400 x 7500
-	NS 65	35m ³	Ø 2400 x 9600
-	NS 80	44m ³	Ø 3000 x 8100
-	NS 100	53m ³	Ø 3000 x 9850

UK - Utskiller m/koalesensfilter og innebygd prøvetakingskum.
 OBS! Sandfang bestilles separat.

U

Utskiller uten koalesensfilter (Klasse 2). Sandfang og prøvetakingskum leveres separat. Kan benyttes på anlegg som fremkommer av tabell 1 og der forurensende olje forekommer i friform (uten mekaniske eller kjemiske emulsjoner).

NRF	Kapasitet	Våtvol. Utskiller	Dimensjon
838 50 91	1,5 l/sek stående	1m ³	Ø 1200 x 1500
838 50 92	6,0 l/sek stående	3m ³	Ø 2000 x 1850

U-utskiller. Oljeutskiller type U er kun for avrenning og småvask



Teknisk Informasjon



Alarmsystem

Hovedregelen er at et oljeutskilleranlegg skal være utstyrt med et alarmsystem. Krav til alarm er ikke lovfestet, men flere kommuner påbyr alarm i sine lokale forskrifter. Alarmsystemet varsler når lagringsvolumet for olje er i ferd med å bli oppbrukt eller det skjer endringer i vannnivå. Høyt nivå indikerer oppstuvning/blokkering av utløpsledningen. Lavt nivå er et tegn på at det kan ha oppstått en lekkasje.

Ved bruk av alarm økes sikkerheten i tilfelle lekkasje på tanken eller hvis påfylling av vann glemmes etter tømning.



Kjøresterk installasjon

I områder med trafikklast skal VPI- utskillere sikres med en kjøresterk installasjon.

Se vår «Transport og nedleggingsanvisning for tanker i glassfiberarmert polyester (GRP)»

Oljeutskiller		
a	Fyllmasse pluss	Fyllmasse pluss
består	150mm armert	asfalt eller
av	betong	belegningsstein
a	Min. 650 mm	Min. 1100 mm
	Maks 2000mm	Maks 2000 mm

Tabell 2: Krav til overdekning for kjøresterk utførelse.

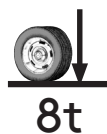

PS! Dimensjoneringen er basert på et maks hjultrykk på 8 tonn (16 tonn akseltrykk).

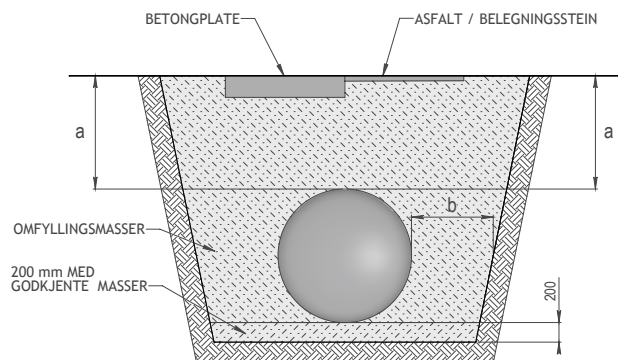

Figur 5: Krav til overdekning.

Teknisk informasjon

VPI

Ventilasjon

En oljeutskiller skal være utstyrt med en separat ventilasjonsledning til friluft, normalt over tak. Vakuumentil skal ikke benyttes. Minimumskravet til diameter på ledningen er 50mm. I vår Tekniske veileder for oljeutskillere finner du mer informasjon om ventilasjon av utskillere.

Kapasitetsberegning

VPI har utviklet et beregningsprogram for valg av riktig løsning. Miljøregnskapet sikres gjennom redusert utslipp fordi beregningen tar hensyn til reelt bruk tilpasset anlegget og rensekrav fra myndighetene.

Drift og vedlikehold

Et oljeutskilleranlegg krever regelmessig driftstilsyn. Av viktige driftsoppgaver kan nevnes:

- Inspeksjon og peiling av vannivå i sandfang
- Inspeksjon og rengjøring for å hindre blokkering av rørføringer
- Peiling av oljenivå
- Rengjøring og evt. utskiftning av koalesensenhet

Alle driftsoppgaver bør dokumenteres i en driftsjournal.

Viktige opplysninger om drift og vedlikehold finner du i vår Tekniske veileder for oljeutskillere.

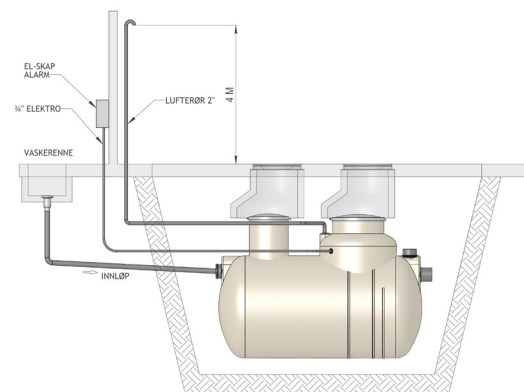

Figur 10: Eksempel på ventilasjon.

Klargester produktserie



Våre oljeutskillere er konstruert med nødvendige volumkrav for:

- Oljeutskillerkapasitet
- Oljelagringsvolum
- Siltlagringskapasitet
- Koalesensfilter (bare for enheter av klasse 1)
- Automatisk lukkemekanisme

Ytelse

- NSF-tallet angir strømmen (flyten) separatorene virker i.
- Godkjent ihht. utslippskravene i NS-EN 858

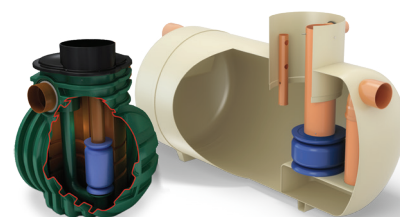

Tekniske spesifikasjoner

Produkt-kode	Flyt (l/s)	Drenerings-område (m ²)	Lagringskapa-sitet (Liter)		Leng-de (mm)	Diameter (mm)	Kumlokk-dimen-sjoner (mm)	Underkant til innløps-rør (mm)	Underkant til utløps-rør (mm)	Min. innløps-rørbunn (mm)	Standard rørdiam-eter (mm)
			Silt	Olje							
Kammerkonstruksjon av polyetylen											
NSFP003	3	170	300	30	1700	1350	600	1410	1335	550	160
NSFP006	6	335	600	60	1700	1350	600	1410	1335	550	160
Kammerkonstruksjon av GRP											
NSFA010	10	555	1000	100	2610	1225	600	1050	1000	500	200
NSFA015	15	835	1500	150	3910	1225	600	1050	1000	1000	200
NSFA020	20	1115	2000	200	3200	2010	600	1810	1760	1000	315
NSFA030	30	1670	3000	300	3915	2010	600	1810	1760	1000	315
NSFA040	40	2225	4000	400	4640	2010	600	1810	1760	1000	315
NSFA050	50	2780	5000	500	5425	2010	600	1810	1760	1000	315
NSFA065	65	3610	6500	650	6850	2010	600	1810	1760	1000	315
NSFA080	80	4445	8000	800	5744	2820	600	2500	2450	1000	315
NSFA100	100	5560	10000	1000	6200	2820	600	2500	2450	1000	400
NSFA125	125	6945	12500	1250	7365	2820	600	2500	2450	1000	450
NSFA150	150	8335	15000	1500	8675	2820	600	2500	2450	1000	525
NSFA175	175	9725	17500	1750	9975	2820	600	2500	2450	1000	525
NSFA200	200	11110	20000	2000	11,280	2820	600	2500	2450	1000	600

* Noen enheter har mer enn én adkomstsjakt – her vist diameteren til den største

Bypasseparatorer



Bypasseparatorer brukes ved store nedbørmengder der det er en betydelig risiko for utslipp av oljesøl. Typiske bruksområder kan være parkeringsplasser, bilveier m.v

Produktfordeler

- Lett og enkel å installere
- Inkluderer sandfang
- Utlufting via halsen på oljeutskilleren
- Halsforlenger for dype installasjoner tilgjengelig
- Vedlikehold fra bakkenivå
- Produsert i PE eller GRP

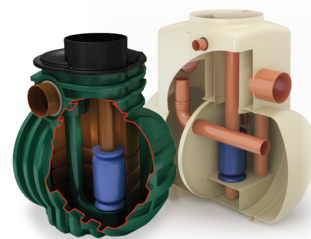

Utslippskonsentrasjon mindre enn

5
MG/L

Ytelse

- > Testet og godkjent ihht NS-EN 858
- > Er designet for å behandle det første "flomvannet" - 10% av "peak flow".
- > Klasse 1 separatorene er designet til oppnå utslippskonsentrasjoner mindre enn 5 mg.

Tekniske spesifikasjoner

Modell	Flyt (l/s)	Max flyt (l/s)	Areal (m ²)	Lagringskapasitet (Liter)		Lengde (mm)	Diameter (mm)	Hals diameter (mm)	Innløpsdybde (mm)	Utløpsdybde (mm)	Rørdiameter (mm)**
				Sand	Olje						
Separatorer i PE											
NSBP003	3	30	1670	300	45	1700	1350	600	1420	1320	160
NSBP004	4.5	45	2500	450	60	1700	1350	600	1420	1320	160
NSBP006	6	60	3335	600	90	1700	1350	600	1420	1320	160
Separatorer i GRP											
NSBE010	10	100	5560	1000	150	2069	1220	750	1450	1350	315
NSBE015	15	150	8335	1500	225	2947	1220	750	1450	1350	315
NSBE020	20	200	11111	2000	300	3893	1220	750	1450	1350	375
NSBE025	25	250	13890	2500	375	3575	1420	750	1680	1580	375
NSBE030	30	300	16670	3000	450	4265	1420	750	1680	1580	450
NSBE040	40	400	22222	4000	600	3230	1920	600	2185	2035	500
NSBE050	50	500	27778	5000	750	3960	1920	600	2185	2035	600
NSBE075	75	750	41667	7500	1125	5841	1920	600	2235	2035	675
NSBE100	100	1000	55556	10000	1500	7661	1920	600	2235	2035	750
NSBE125	125	1250	69444	12500	1875	9548	1920	600	2235	2035	750

Fullretensjonsseparatorer



Fullretensjonsseparatorer brukes til å fange opp hydrokarbonforurensning, for eksempel drivstoff og olje, for å hindre at dette kommer inn i avløpssystemet. Typiske bruksområder kan være bensinstasjoner biloppfuggerier m.m.

Ytelse

- Driften sikrer at væskestrømmen ikke kan forlate enheten uten først å passere gjennom koalisatorenheten.
- I normal drift har fullretensjonsseparatoren tilstrekkelig kapasitet til å sikre lagring av separerte forurensende stoffer inn i hovedkammeret, men den kan også romme opptil 7600 liter forurensende utslipp fra en drivstofftank ved bensinstasjonen.
- Separatoren er konstruert med en automatisk lukkemekanisme for å sikre at oljen ikke forlater separatoren ved et større utslipp (hvorpå separatoren umiddelbart bør tømmes).

Installasjon

- Påse at den monteres i vater og gjenfylles med pukk/betong.
- Dersom separatoren installeres på et trafikkert område, må det lages en kjøresterk installasjon.
- Separatoren må ha utlufting.
- Må tilpasses krav fra lokale myndigheter.
- Skal alltid være prøvetakingskum etter separatoren.

Teknisk
eksperthjelp

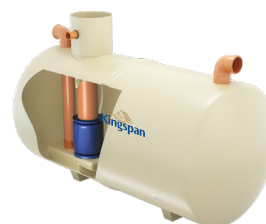

Tekniske spesifikasjoner

Separator Klasse	Gjenfyllingsmasse Type	Samlet kapasitet (Liter)	Dreneringsområde (m ²)	Høyeste flythastighet (l/s)	Lengde (mm)	Diameter (mm)	Adkomstsjakt (mm)	Underkant til innløpsrør (mm)	Underkant til utløpsrør (mm)	Min. innløpsrørbunn (mm)	Standard rørdiameter (mm)	Tomvekt (kg)
I	Pukk/betong	10000	720	15	3915	2020	600	2180	2130	600	160	620
I	Pukk/Betong	10000	1115	20	3915	2020	600	2180	2130	600	200	620

Alarmer for Fullretensjonsseparatorer

Europeisk standard NS-EN 858 for forebygging av forurensning krever at alle separatorer utstyres med oljenivåalarm, og at denne bør installeres og kalibreres av en kvalifisert tekniker, slik at den vil respondere på en alarmtilstand når separatoren må tømmes.

Produktfordeler

- Enkel montering til eksisterende tanker.
- Synlig og hørbar alarm.



Kontaktinformasjon

Kingspan Water & Energy AS
Gåserødveien 11,
3158 Andebu

T: (+47) 33 43 03 50
E: kwe.salg@kingspan.com

[Kingspan.no/vmt](https://kingspan.no/vmt)

Vi tar alle forholdsregler for å sikre at informasjonen i dette dokumentet er nøyaktig fra utgivelsesdatoen, men produktene er under kontinuerlig utvikling og detaljene som er gitt i dette dokumentet kan endres uten varsel.

