

DZR KOMPRESJONSKULEVENTIL

Utarbeidet av Brødrene Dahl AS

Tekniske spesifikasjoner

Temperaturområde: 0-100 °C (32-212 °F)

Gjenger: ISO 228

Størrelser: Fra 3/8" til 2"

Skal brukes i helt åpen/lukket stilling.

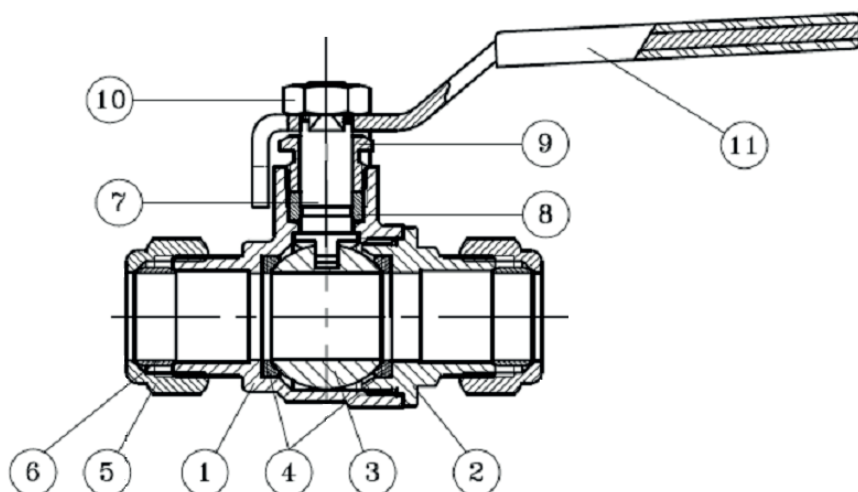

| Pos. | Bekrivelse | Ant. | Materiale |
|------|------------|------|------------------------------|
| 1 | VENTILHUS | 1 | MESSING CW602N |
| 2 | KUPLING | 1 | MESSING CW602N |
| 3 | KULE | 1 | MESSING CW602N FORKROMMET |
| 4 | SETE | 2 | PTFE |
| 5 | MUTTER | 2 | MESSING CW617N |
| 6 | KONUS | 1 | MESSING CW508L |
| 7 | STAMME | 1 | MESSING CW614N |
| 8 | SKIVE | 1 | PTFE |
| 9 | METALLRING | 1 | MESSING CW614N |
| 10 | MUTTER | 1 | STÅL |
| 11 | HENDEL | 1 | STÅL SINKBELAGT PLASTIFISERT |

Produktansvarlig: Brødrene Dahl AS

Brødrene Dahl AS Brynsengveien 5, 06675 Oslo Tlf. 22 72 55 00

Nominelt trykk

| | | | | | |
|----|----|----|----|----|----|
| | 12 | 15 | 18 | 22 | 28 |
| PN | 25 | 25 | 25 | 25 | 25 |

Generelle dimensjoner

| D (mm) | L | M | H |
|--------|----|-----|----|
| 12 | 70 | 84 | 40 |
| 15 | 70 | 84 | 40 |
| 18 | 72 | 84 | 40 |
| 22 | 79 | 92 | 55 |
| 28 | 84 | 112 | 61 |

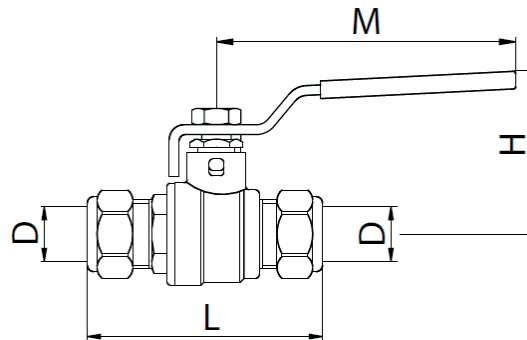

Installasjonsinstruksjoner

1. Kapp kobberøret vinkelrett (90°) til riktig lengde med en rørkutter.
2. Fjern eventuelle grader med en passende verktøy og rengjør rørenden.
3. Sett mutteren og rørhåndtaket på røret.
4. Sett røret inn i ventilen til det stopper.
5. Skyv på rørhåndtaket og mutteren, lukk ventilen.
6. Stram mutteren med fingrene og deretter en skiftnøkkel.