

TRV Nordic

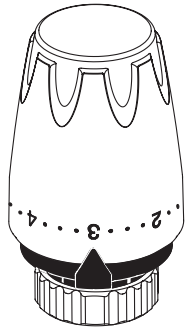

Fig/Kuva 1

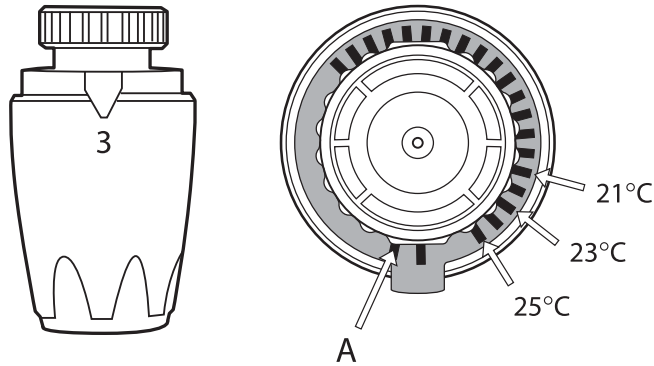

Fig/Kuva 2

*	1	...	2	...	3	...	4	...	5
6	12	16	20	24	28	°C			

Fig/Kuva 3

*	1	...	2	...	3
6	12	16	20	°C	

Svenska

Maxbegränsning (Fig 1)

Vid ändring av maxbegränsning av termostaten, ställ pilen mot läge 3 (= ca 20°C i rummet). Flytta stiftet från tidigare placering (A) till önskad rumstemperatur enligt anvisning.

Inställningsskalor

Termostaternas olika inställningar ger ungefär följande **rumstemperaturer**:

Standard - Fig 2

Begränsad termostat - Fig 3

Stängtemperaturen är normalt 2K högre än befintlig rumstemperatur.

Norsk

Maksbegrensning (Fig 1)

For å maksbegrense termostaten, stiller du pilen i posisjon 3. Fjern den svarte låsstiften som sitter under innstillingspilen (A) og flytt den iht. tegningen, for å oppnå ønsket begrensning.

Innstillingsskalaer

Termostatens innstillinger gir omtrent følgende **romtemperaturer**:

Standard - Fig 2

Begrenset termostat - Fig 3

Stengetemperatur ligger normalt 2K høyere en romtemperatur.

Suomi

Maksimirajoittaminen (Kuva 1)

Termostaatti maksimirajoitetaan siten, että asennonosoitin käännetään osoittamaan numeroa 3. Osoittimen alla oleva musta rajoitinsokka irrotetaan (A) ja sijoitetaan yllä olevan ohjeen mukaisesti halutun maksimilämpötilan saavuttamiseksi.

Säätöasteikot

Termostaatin eri asennoilla saavutetaan suunnilleen oheiset **huone-lämpötilat**:

Vakio - Fig 2

Rajoitettu termostaatti - Fig 3

Termostaatti sulkee venttiin kokonaan kun huoneen lämpötila on kaksi astetta korkeampi kuin aseteltu lämpötila.

Dansk

Maxbegrænsning (Fig 1)

Indstil termostaten på 3. Tag den sorte låsestift ud, som sidder under pilemarkeringen (A) og flyt stiften iht. illustration for at opnå ønsket begrænsning.

Indstillingsskalaer

Termostaternes forskellige indstillinger giver ca følgende **rumtemperaturer**:

Standard - Fig 2

Begrænset termostat - Fig 3

Lukketemperaturen er normalt 2K højere end rumtemperaturen.