

Produkt-/FDV-dokumentasjon

NRF-nr.	Artikkelnavn
9722981	Autovern 1 m 90° høyre

 Dette systemet er godkjent etter Statens vegvesens krav til standard autovernskinner. Detaljerte beskrivelser av systemet kan finnes i håndbok V160.

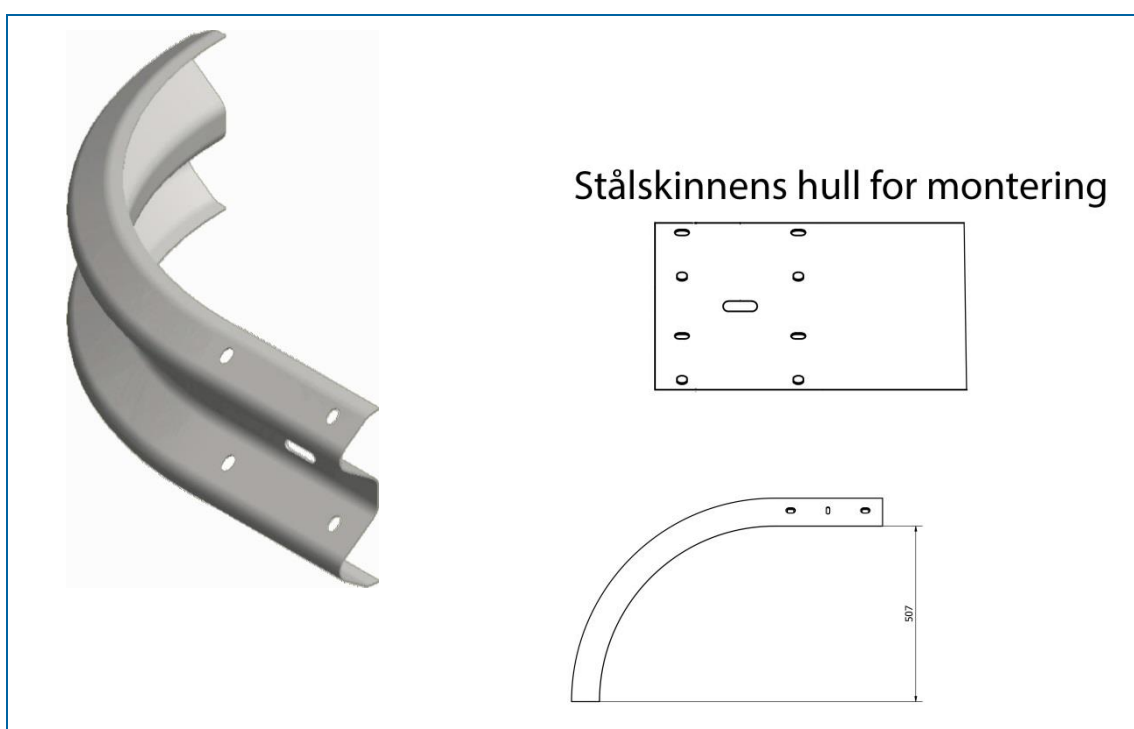

Produktbeskrivelse

Rekkverket skal fungere slik at det ved påkjørsel leder kjøretøyet langs rekkverket til kjøretøyet stopper, eller leder kjøretøyet tilbake til kjørebane og ikke lenger ut enn at det unngår å kolliderer med møtende kjøretøyer.

Standard stålskinne kan festes til tre-, plast- og sigmastolpe.

Høyden på senter føringssskinne må være 0,6 m over overkant asfalt. For ytterligere informasjon om godkjente styrkeklasse o.l, se vedlagte godkjennelser fra Statens Vegvesen under.

Fysiske data

Vekt: 14,00 kg Lengde: 1000,00 mm

Volum: 25,00 dm³ Bredde: 83,00 mm

Høyde: 309,00 mm

 Transportlengde: 507 mm

 Veggtykkelse: 3 mm

Mål hull stålskinne:

 Avstand mellom små hull horisontalt: 216mm

 Avstand mellom små hull horisontalt: 149mm



 Nedre hull: L= 19mm H= 27mm

 Øvre hull: L= 27mm H= 19mm

 Midtre hull: L= 63,5mm H= 19mm



Teknisk beskrivelse

 Materiale: Stål av kvalitet S235JR

 Galvanisert iht EN ISO 1461

 Minimum sinktykkelse 85µm.

 Uspesifisert toleranse: h14, H14, IT14/2 DIN ISO 286-1(1990-11)

Monteringsanvisning

Stolpene til rekkverk skal monteres med en innfestingsbredde (avstand fra bakkant stolpe til skråningstopp) på 0,40m. Standardlengder er 2m og 4m. Skinnene er merket med et lite hull på den smale enden av skinnen. Ved sammenmontering av skinnene skal den brede enden monteres på utsiden av den smale, i trafikretningen.

Skjøting av stålskinner

Sats for skjøting av stålskinne:

- Festeskruer M16x25, kvalitet 4.6 (1)
- Rundskive M16 17/30 (2)
- Mutter M16 (3)

Figur 1. Sats for skjøting av stålskinne

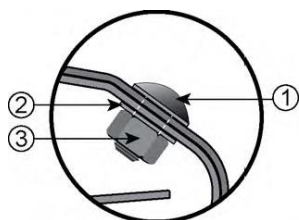

Stålskinne festet til trestolper

Følgende festesats brukes for stålskinnerekkverk festet til trestolpe:

- 1 stk festeskruer M16 x 180, kvalitet 4.6 (1)
- 1 stk skive firkant 115 x 40 x 5, kvalitet S235, hull for M16 (2)
- 1 stk skive firkant 60 x 60 x 3, kvalitet S235, hull for M16 (3)
- 1stk mutter M16 (4)

Figur 2. Stålskinne festet til trestolpe

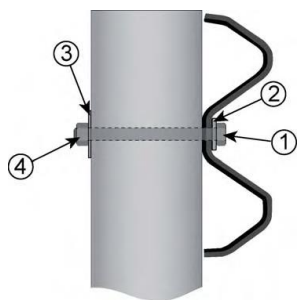

For mer detaljert beskrivelse av «stålskinne festet til trestolper» eller annen montering, se håndbok V160 «5.2 Krav til montering».

Stålskinne festet til plaststolper

Følgende festesats brukes for stålskinnerekkverk festet til plaststolpe:

- 1 stk festeskruer M16 x 60, kvalitet 8.8 (1)
- 1 stk skive firkant 115 x 40 x 5, kvalitet S235 (2)
- 1stk mutter M16 (3)

Figur 3. Stålskinne festet til plaststolpe

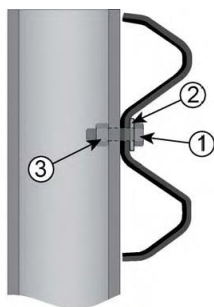

Dersom montasje skjer ved temperatur under 0 grader bør det, i tilfeller hvor rekkverksskinne skal festes til plaststolpe, benyttes dilatasjonsskinne. For mer detaljert beskrivelse av «stålskinne festet til plaststolpe» eller annen montering, se håndbok V160 «5.2 Krav til montering»

Stålskinne festet til stålstoelper/sigmastolpe

Følgende festesats benyttes for stålskinnerekkverk festet til stålstoelper

- 1 stk festeskruer M10 x 45, kvalitet 4.6 (1)
- 1 stk skive firkant 115 x 40 x 5, kvalitet S235, hull for M10 (2)
- 1 stk skive firkant 30 x 30 x 3, kvalitet S235, hull for M10 (3)
- 1stk mutter M10 (4)

Figur 4. Stålskinne festet til stålstoelpe

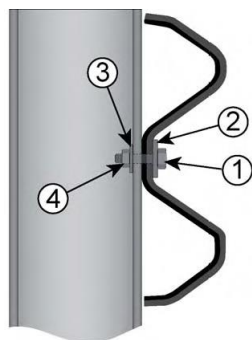

For mer detaljert beskrivelse av «stålskinne festet til stålstoelper» eller annen montering, se håndbok V160 «5.2 Krav til montering».

Vedlikeholds- og avfallsinstruks

Vedlikehold

Når det gjelder vegrekkverkets komponenter er det ingen spesielle vedlikeholdsforhold som gjelder annet enn det som er beskrevet i de driftskontrakter der rekkverk monteres.

Det betyr at rekkverkskomponenter inspiseres regelmessig og utbyttes ved skade eller justeres ved behov. Alle skadede rekkverkskomponenter må erstattes med noe dersom de er skadet.

Må rekkverk eller stolper sigmastolpe vaskes, benyttes Ph-nøytralt vann.

Merking av utstyr

Alle skinner og sigmastolper fra Brødrene Dahl er merket med produsent, produksjonsmåned og stål kvalitet. Brødrene Dahl produserer en batch pr. måned så det er enkelt å spore i systemet.

Om installasjonen av systemet er gjort iht installasjonsmalen, kan rekkverket påføres et CE-merke som monteres ved startpunkt av montasjoområdet.

Destruksjon

Stål leveres til offentlig deponi som metallavfall

Tilhørende produkter

NRF-nr.	Artikkelnavn
9723507	Autovern standard W-skinne I meter L=4 m
9723506	Autovern standard skinne Convex R=15° L=4m
9723505	Autovern standard skinne Convex R=30° L=4m
9723504	Autovern standard skinne Convex R=45° L=4m
9723956	Autovern standard skinne Convex R=60° L=4m
9723503	Autovern standard skinne Convex R=90° L=4m
9723944	Autovern standard skinne Concave R=15° L=4m
9723943	Autovern standard skinne Concave R=30° L=4m
9723942	Autovern standard skinne Concave R=45° L=4m
9723954	Autovern standard skinne Concave R=60° L=4m
9723955	Autovern standard skinne Concave R=90° L=4m
9723516	Autovern sigmastolpe H=1,95m
9723517	Autovern trestolpe H=2m spisset
9723937	Autovern 14x250 spisset
9723518	Autovern plaststolpe H=2m
	For festemateriell og annet tilbehør, se Brødrene Dahl samferdsels katalog.