

STAF, STAF-SG, STAF-R, STAG

(STAF-SG with ANSI flanges)

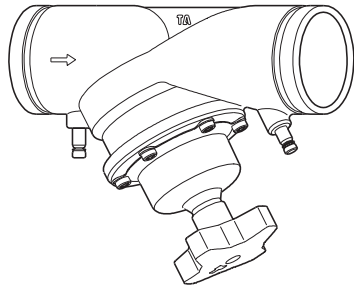
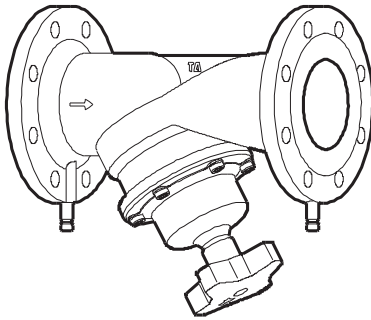

English	7
Deutsch	8
Français.....	9
Nederlands.....	10
Español	11
Português.....	12
Italiano.....	13
Русский.....	14
Magyar	15
Polski.....	16
Česky	17
Slovensky.....	18
Slovenščina.....	19
Română.....	20
Български.....	21
Hrvatski	22
BiH	23
Српски	24
Ελληνικά.....	25
Eesti	26
Latviešu.....	27
Lietuviškai	28
Svenska.....	29
Suomi	30
Dansk	31

Table 1

	PS (PN)		
	PN 16	PN 25	Class 150
Article 4 § 3		DN 20-40	DN 20-40 (3/4"-1 1/2")
Category I	DN 65-200	DN 50-125	DN 50-125 (2"-5")
Category II	DN 250-300	DN 150-250	DN 150-250 (6"-10")
Category III	DN 350-400	DN 300-400	DN 300 (12")

Table 2

STAF	STAF-SG (PN 25)	STAF-SG (Class 150)	STAF-R	STAG
250 CI	400-15 SG	400-15 SG ~60-40-18	GM	400-15 SG

Table 3

DN (size)	STAF	STAF-SG	STAF-R	STAG
20 (3/4")		X		
25 (1")		X		
32 (1 1/4")		X		
40 (1 1/2")		X		
50 (2")		X		
65 (2 1/2")	X	X	X	X
80 (3")	X	X	X	X
100 (4")	X	X	X	X
125 (5")	X	X	X	X
150 (6")	X	X	X	X
200 (8")		X		X
250 (10")		X		X
300 (12")		X		X
350 (14")		X		
400 (16")		X		

Table 4

	STAF	STAF-SG	STAF-R	STAG
PN 16	DN 65-150	DN 200-400	DN 65-150	
PN 25		DN 20-400		DN 65-300
Class 150		DN 20-400 (3/4"-16")		

Table 5

	STAF	STAF-SG (PN 16)	STAF-SG (PN 25)	STAF-SG (Class 150)	STAF-R	STAG
CE	DN 65-150	DN 65-150	DN 50-125	DN 50-125 (2"-5")	DN 65-150	DN 65-125
CE 0409*		DN 200-400	DN 150-400	DN 150-300 (6"-12")		DN 150-300

Table 6 STAF, STAF-SG (PN 16)

DN	65	80	100	125	150	200	250	300
	M16	M16	M16	M16	M20	M20	M24	M24
N°	4	8	8	8	8	12	12	12
Nm	90	90	90	90	140	140	250	250



DN	350	400
	M24	M27
N°	16	16
Nm	250	380

Table 7a STAF-SG (PN 25)

DN	20	25	32	40	50	65	80	100
	M12	M12	M16	M16	M16	M16	M16	M20
N°	4	4	4	4	4	8	8	8
Nm	50	50	90	90	90	90	90	140



DN	125	150	200	250	300	350	400
	M24	M24	M27	M30	M30	M30	M33
N°	8	8	12	12	16	16	16
Nm	250	250	380	480	480	480	650

Table 7b STAF-SG with ANSI flanges (Class 150)

DN (size)	20 (3/4")	25 (1")	32 (1 1/4")	40 (1 1/2")	50 (2")	65 (2 1/2")	80 (3")	100 (4")
	1/2"	1/2"	1/2"	1/2"	5/8"	5/8"	5/8"	5/8"
Nº	4	4	4	4	4	4	4	8
Nm	55	55	55	55	115	115	115	115

DN	125 (5")	150 (6")	200 (8")	250 (10")	300 (12")	350 (14")	400 (16")
	3/4"	3/4"	3/4"	7/8"	7/8"	1"	1"
Nº	8	8	8	12	12	12	16
Nm	200	200	200	320	320	480	480

Table 8 STAF-R

DN	65	80	100	125	150
	M16	M16	M16	M16	M20
Nº	4	8	8	8	8
Nm	90	90	90	90	140

Table 9

	Nº 
DN 20-50	4
DN 65-150	8
DN 200-250	12
DN 300	16
DN 350	20
DN 400	22

Fig 1

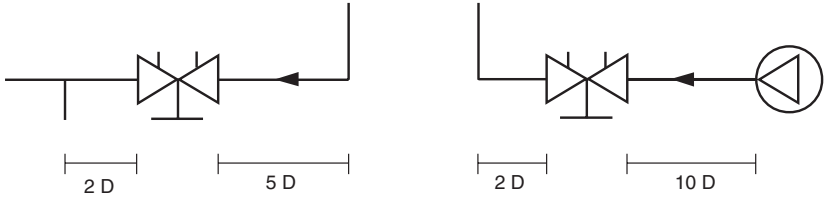

Fig 2

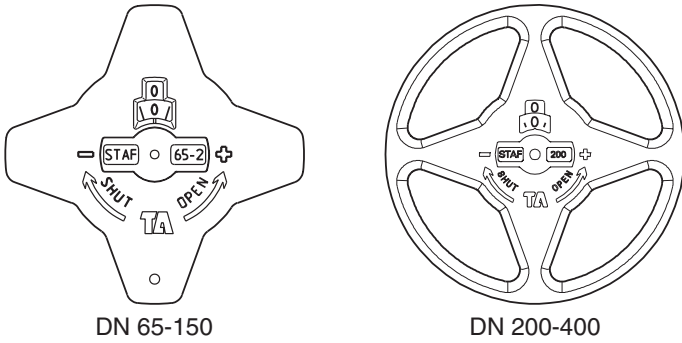

Fig 3

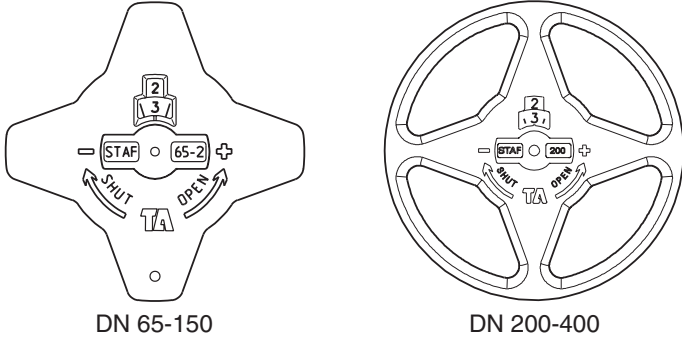
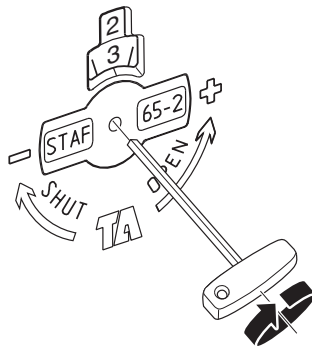

Fig 4



Allmänt

STAF/STAG-ventilerna faller inom Tryckkärlsdirektivet (Europaparlamentets och rådets direktiv 2014/68/EU) med konsekvensnivå enligt tabell 1.

STAF, STAF-SG, STAF-R och STAG är avsedda för värme- och kylanläggningar, STAF-R är även avsedd för tappvattenanläggningar. (Fluidier i grupp 2 enligt direktivet).

Differenstryckmätning skall ske med stor försiktighet i synnerhet gäller detta varma media.

Märkning

Ventilhuset är märkt med följande uppgifter:

TA: Tillverkare

Material enligt tabell 2

DN enligt tabell 3

Max tillåtet tryck PS (PN) enligt tabell 4

CE-märkning enligt tabell 5 (* Anmält organ)

Gjutdatum: år, månad och dag

→ Flödespil för rekommenderad flödesriktning

Utöver vad som anges på ventilhuset gäller:

- Max tillåten temperatur: 120°C (Specialversion för högre temperatur, dock max 150°C)
- Min tillåten temperatur: -20°C (STAF -10°C)

Montering

Ventilen skall förvaras på torrt rent ställe och skyddas mot skador och föroreningar.

Innan du monterar ventilen, kontrollera att:

- ventilen är ren och oskadad.
- rörsystemet är rengjort.
- de ytor som packningarna skall täta mot är rena och oskadade.
- krav på rak rörlängd före ventilen, efter en krök respektive pump, samt efter ventilen iakttagas (fig 1).

STAF

Kontrollera att motflänsarna är parallella innan du monterar ventilen. Smörj in skruvarnas gängor och sätt på brickor. Drag skruvarna växelvis med momenttryckel till åtdragningsmoment enligt tabell 6 till 8. Kontrollera att planpackningarna är enligt given standard för flänsarna och att de blir rätt centerade.

STAG

Innan du monterar ventilen, kontrollera att ytterdiametern på ventilens anslutningsändar och på röret är samma samt att spåren för kopplingarna är utförda enligt kopplingsfabrikantens anvisningar. Kontrollera att gummipackningarna är oskadade och blir rätt monterade.

Tryck- och temperaturvakt

För att säkerställa att lägsta respektive högsta tryck och temperatur inte överskrids skall systemet förses med tryck- och temperaturvakt.

Undantag: Vid provtryckning får trycket överskridas, max 24 bar (PN 16) respektive 37,5 bar (PN 25).

Drifttagning

Provtryck ventilen med kallt vatten.

Låt ventilen vara helt öppen medan systemet spolas rent.

Efterdrag flänsförbandet och kontrollera tätheten i samband med igångkörning.

Inställning

Ventilens öppningsgrad är avläsbar på digitalratten. Antalet varv mellan fullt öppet och stängt läge visas i tabell 9. Inställning av ventilen till 2,3 varv görs enligt följande:

1. Stäng ventilen helt (fig 2).
2. Öppna ventilen till 2,3 (fig 3).
3. Skruva innerspindeln medurs till stoppet, med insexnyckeln (fig 4).

Ventilen är nu inställd och kan stängas men ej öppnas mer än 2,3 varv.

Underhåll

STAF/STAG-ventilerna är underhållsfria förutsatt att de används för sitt normala användningsområde.

Generelt

STAF/STAG-ventilerne falder under Trykbeholderdirektivet (Europaparlamentets og rådets direktiv 2014/68/EU) med konsekvensniveau i henhold til tabel 1.

STAF, STAF-SG, STAF-R og STAG er beregnet til varme- og køleanlæg, STAF-R er også beregnet til brugsvandsanlæg. (Fluider i gruppe 2 i henhold til direktivet).

Differenstrykmåling skal ske med stor forsigtighed; det gælder især varme medier.

Mærkning

Ventilhuset er mærket med følgende oplysninger:

TA: Fabrikant

Materiale i henhold til tabel 2

DN i henhold til tabel 3

Maks. tilladt tryk PS (PN) i henhold til tabel 4

CE-mærkning i henhold til tabel 5 (* Anmeldt organ)

Støbedato: fabrikationsår, måned og dato

→ Flowpil for den anbefalede gennemstrømningsretning

Foruden det, det der anføres på ventilhuset, gælder følgende:

- Maks. tilladt temperatur: 120°C (Specialversion for højere temperatur, dog maks. 150°C)
- Min. tilladt temperatur: -20°C (STAF -10°C)

Montering

Ventilen skal opbevares på et tørt, rent sted og beskyttes mod skader og forurening.

Inden ventilen monteres, skal det kontrolleres at:

- ventilen er ren og uskadt.
- rørsystemet er rensat.
- de flader, som pakningerne skal tætte mod, er rene og uskadede.
- kravet om et lige stykke rør før ventilen, efter en bøjning hhv. pumpe, samt efter ventilen er overholdt (fig. 1).

STAF

Kontroller at modflangerne er parallelle inden ventilen monteres. Smør boltens gevind og sæt skiver på.

Spænd boltene over kors med momentnøgle til et tilspændings-moment i henhold til tabel 6 til 8. Kontroller at planpakningerne opfylder den givne standard for flangerne, og at de centreres korrekt.

STAG

Inden ventilen monteres, skal det kontrolleres, at yderdiametere på ventilens tilslutningsender og på røret er ens, samt at sporene til koblingerne er udført i henhold til koblingsfabrikantens anvisninger. Kontroller at gummipakningerne er uskadede og monteres korrekt.

Tryk- og temperaturvagt

For at sikre, at laveste hhv. højeste tryk og temperatur ikke overskrides, skal systemet udstyres med tryk- og temperaturvagt.

Undtagelse: Ved trykprøvning må trykket overskrides, maks. 24 bar (PN 16) hhv. 37,5 bar (PN 25).

Ibrugtagning

Trykprøv ventilen med koldt vand.

Lad ventilen stå helt åben, mens systemet skylles rent.

Efterspænd flangesamlingen og kontroller tætheden i forbindelse med igangsætning.

Indstilling

Ventilens åbningsgrad kan aflæses på det digitale drejeregreb. Antal omdrejninger mellem fuldt åben og lukket stilling fremgår af tabel 9.

Indstilling af ventilen til 2,3 omdrejninger foretages på følgende måde:

1. Luk ventilen helt (fig. 2).
2. Åbn ventilen til 2,3 (fig. 3).
3. Skru inderspindelen med uret til stop med unbrakonøglen (fig. 4).

Ventilen er nu indstillet og kan lukkes, men ikke åbnes mere end 2,3 omdrejninger.

Vedligeholdelse

STAF/STAG-ventilerne er vedligeholdelsesfri under forudsætning af, at de bruges til deres normale anvendelsesområde.

We reserve the right to introduce technical alterations without prior notice.



Hydronic Engineering

www.imi-hydronic.com