

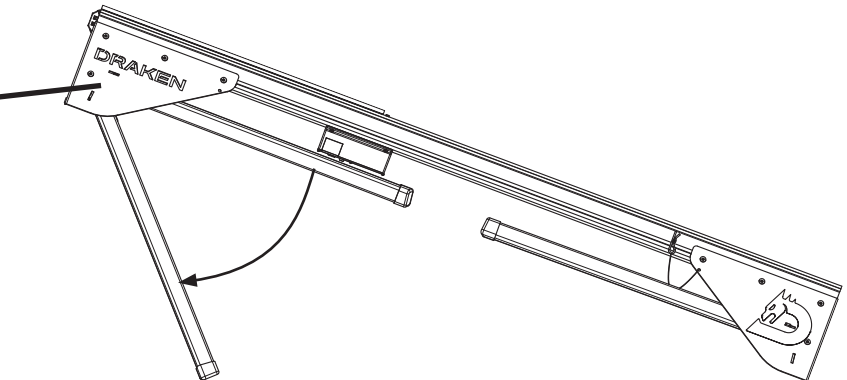

Sammenstilling av Draken sagstativ ved opp-pakning og klargjøring.

Trinn 1: Sett benken opp på beina.

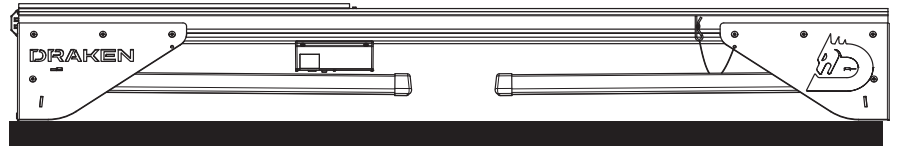
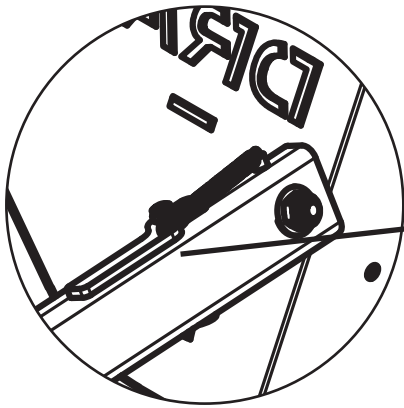

Legg benken på gulvet og slå opp ett og ett bein.

Beinlåsene er på innsiden av kappene.

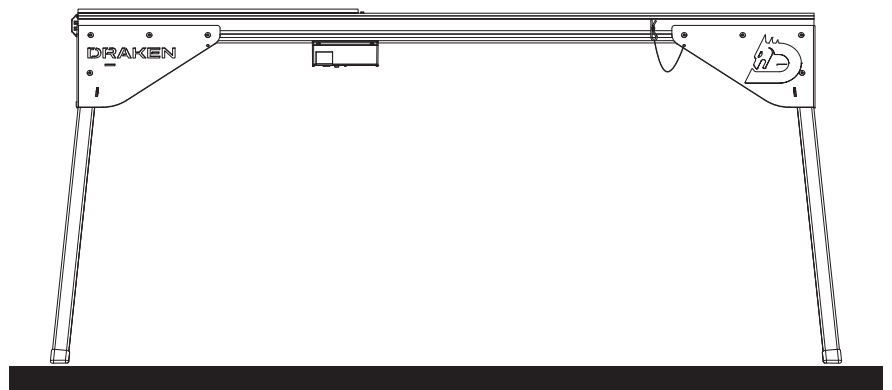

Medfølgende monteringsverktøy:

10mm fastnøkkel

4mm sekskantnøkkel

8mm sekskantnøkkel

En 5mm sekskantnøkkel brukes som transportlås. Den henger i en klips på sagstativet.

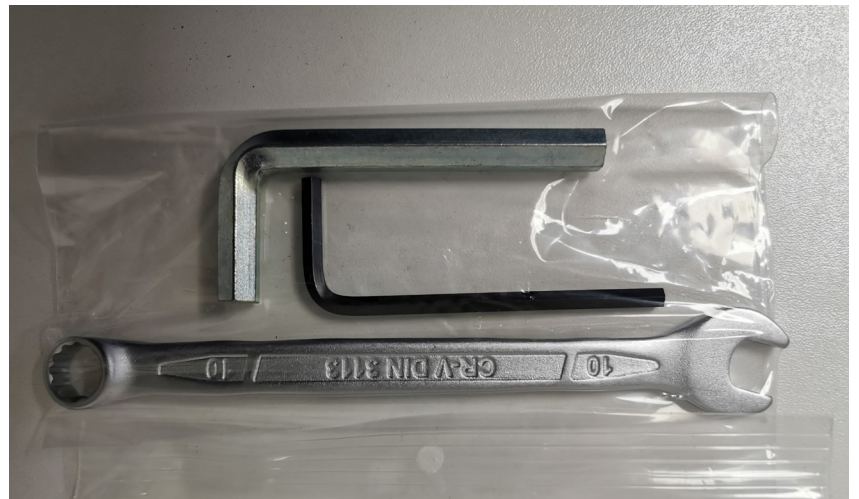

Trinn 2 : Ta ut transportlåsen.

Transportlåsen har til oppgave å hindre tannrekken/materialstopperen i å forskyve seg under transport og flytting.

Låsen er en 5 mm sekskantnøkkel som også brukes til montering og skifte av tannrekke bland annet.



Ta ut sekskantnøkkelen helt fra sagstativet, den skal nå brukes i neste trinn, montering av hjulakselen og hjulene.



Viktig informasjon om transportlåsen.



Transportlåsen holder de 2 tannrekkene inne i bjelken i ro under flytting og transport. Hvis man får vinkel på sagstativet kan tannrekkene skli ut.

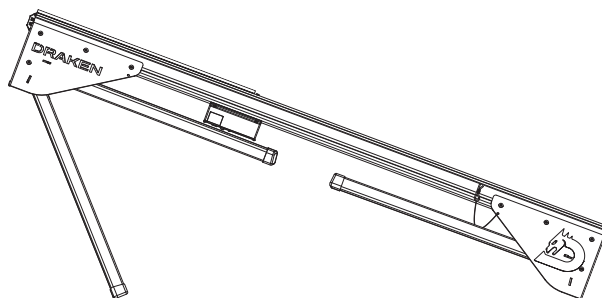

OBS Under bruk av sagstativet, skal IKKE transportlåsen være satt inn (låst).

Trinn 3 : monter hjulakslingen og hjulene.



OBS:
Hjulene skal monteres i den enden som transport-låsen er.

Festene til hjul-akslingen skal ha en skive og låsemutter på innsiden av skjørtet.

Trykk hjulene på akselen, de klikker fast med en låsepinne i hjulet.

Bruk 5mm sekskantnøkkel.

Posen med hjulfestene

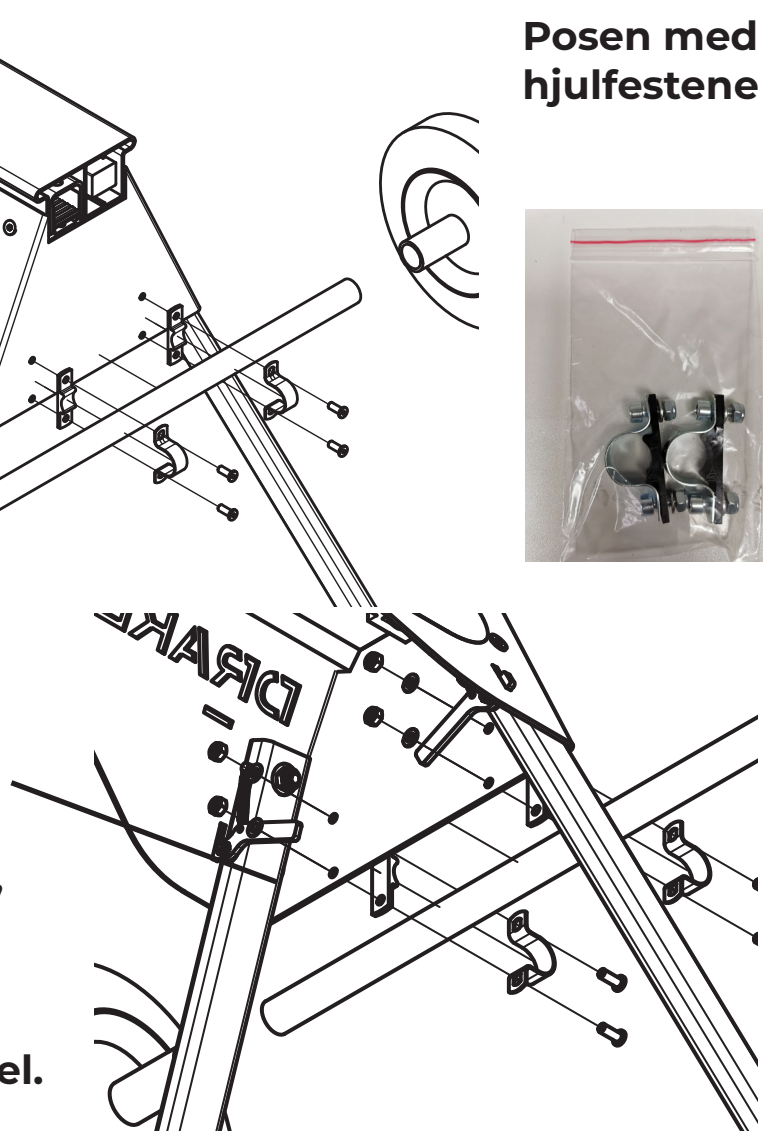

Trinn 4: Monter håndtaket.

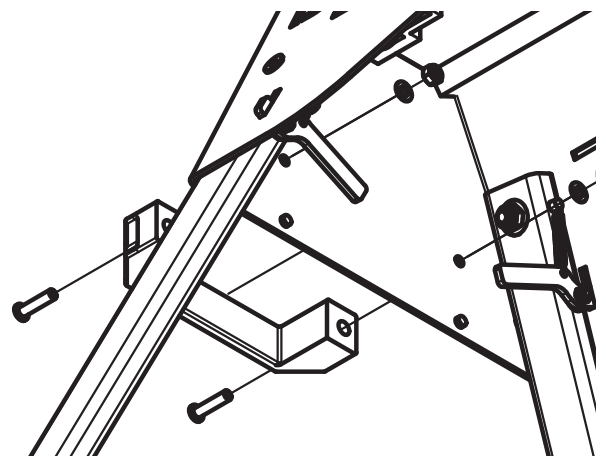
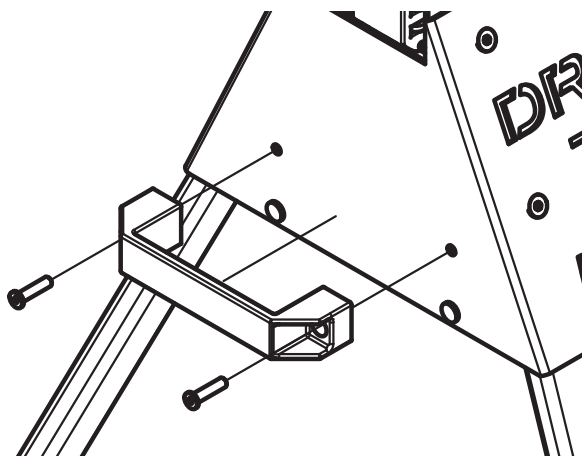

Håndtaket monteres med boltene som medfølger. På innsiden av skjørtet har man skivene og låsemutterne.



Trinn 5: Montering av materialstopperen..

Først skal tannrekken dras ut manuelt fra benken et stykke. Ca. 20cm er nok.

Dra veldig forsiktig. Du vil høre motoren og drevet rotere.

Innhold i posen som brukes til å montere materialstopperen og bakre materialstøtte:

8 stk M8 vognbolter med vingmutter.

1 stk forsterkningsplate.

2 stk M10 bolter med avstands-sylinder.

2 stk M8 forsenkede bolter til skjøting av forlenger-tannrekke.

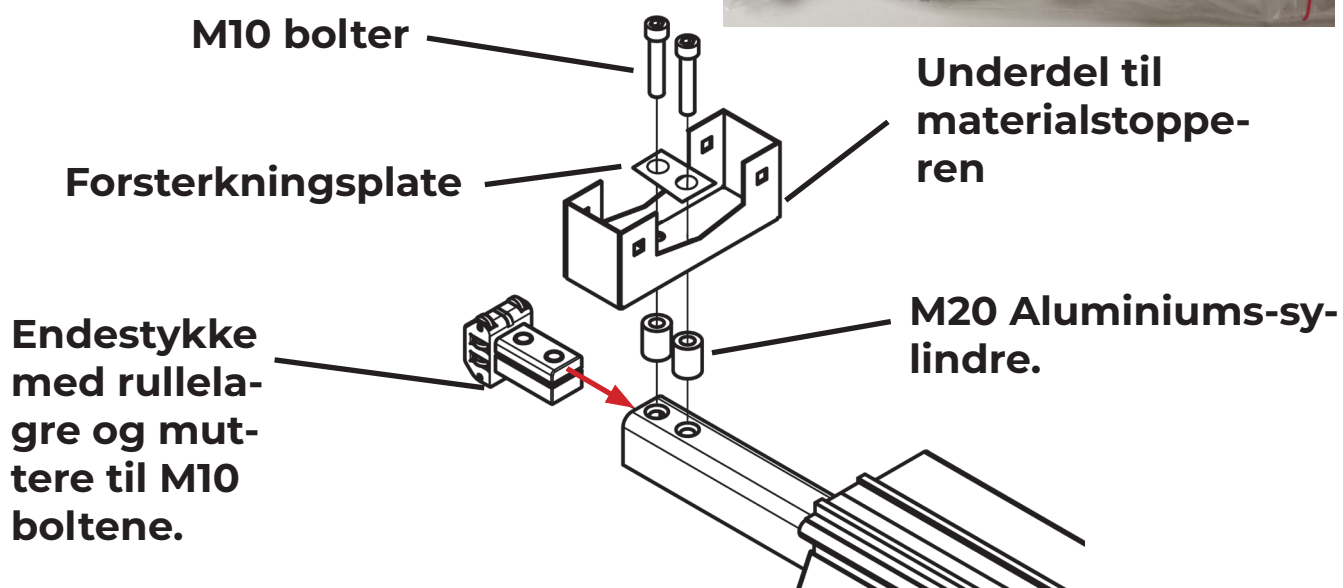
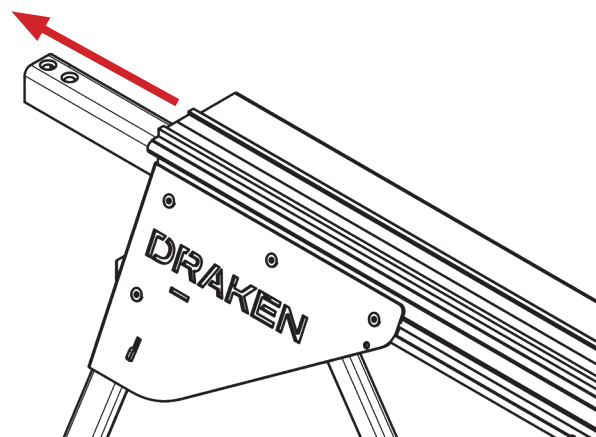

Endestykket med rullelagrene må settes inn riktig !
Den siden hvor mutterne synes, skal NED! Der man ser metall-sylindre skal vende OPP!

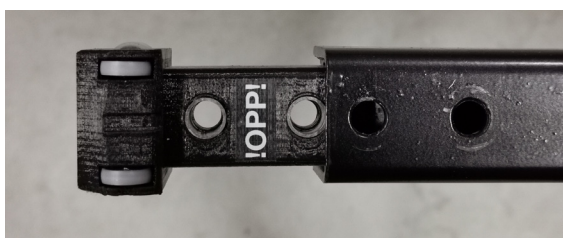

Trinn 5 fortsatt:

Når du monterer materialstopperen er det viktig at man strammer boltene hardt.

Hvis de er for løst strammet, vi de kunne bevege seg litt og gi dårligere nøyaktighet.

Bruk gjerne den medfølgende fastnøkkelen til å få mer kraft på sekskantnøkkelen.

Sett på toppen til materialstopperen ved hjelp av vognbolter, skiver og vingmuttere.

Disse brukes til å regulere høyden på materialstopperen, så den tilpasses høyden på gjæringsssagen.

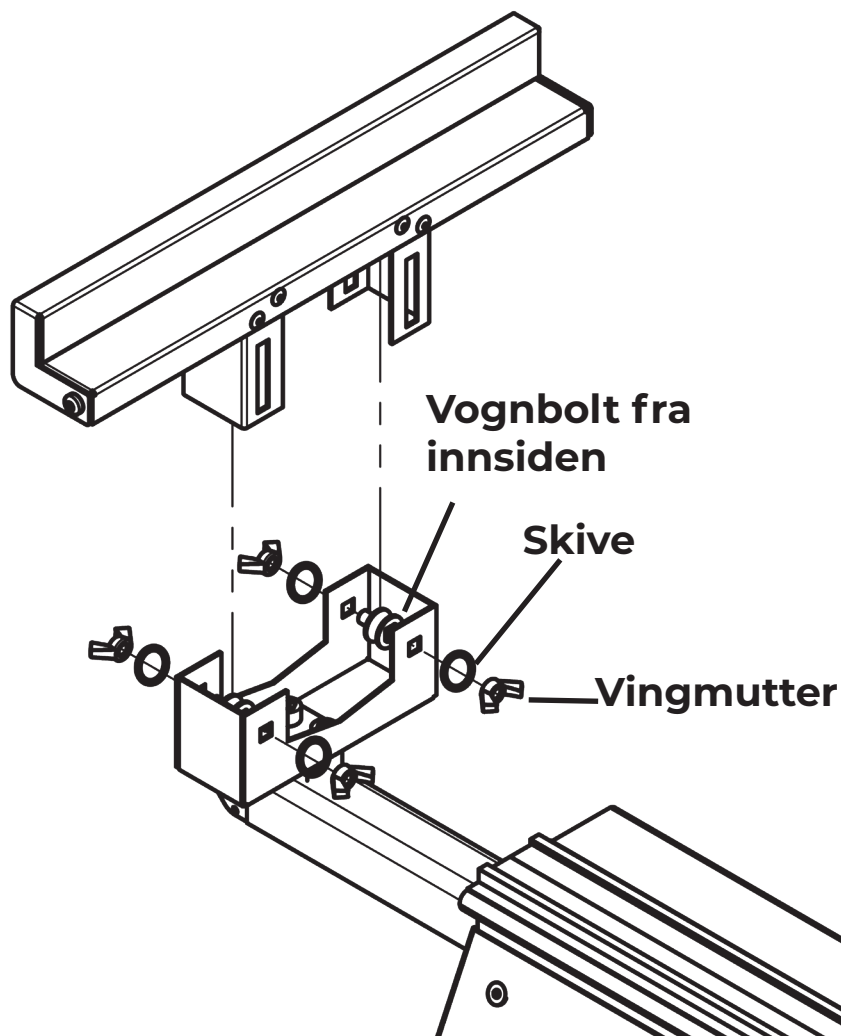

Trinn 6: Monter den bakre materialstøtten.

Den bakre materialstøtten er pakket i 2 deler, bjelkefestet i aluminium med underdel og toppen av materialstøtten.

Monteringen er som på materialstopperen, ved hjelp av 4 vognbolter med tilhørende skiver og vingmuttere.

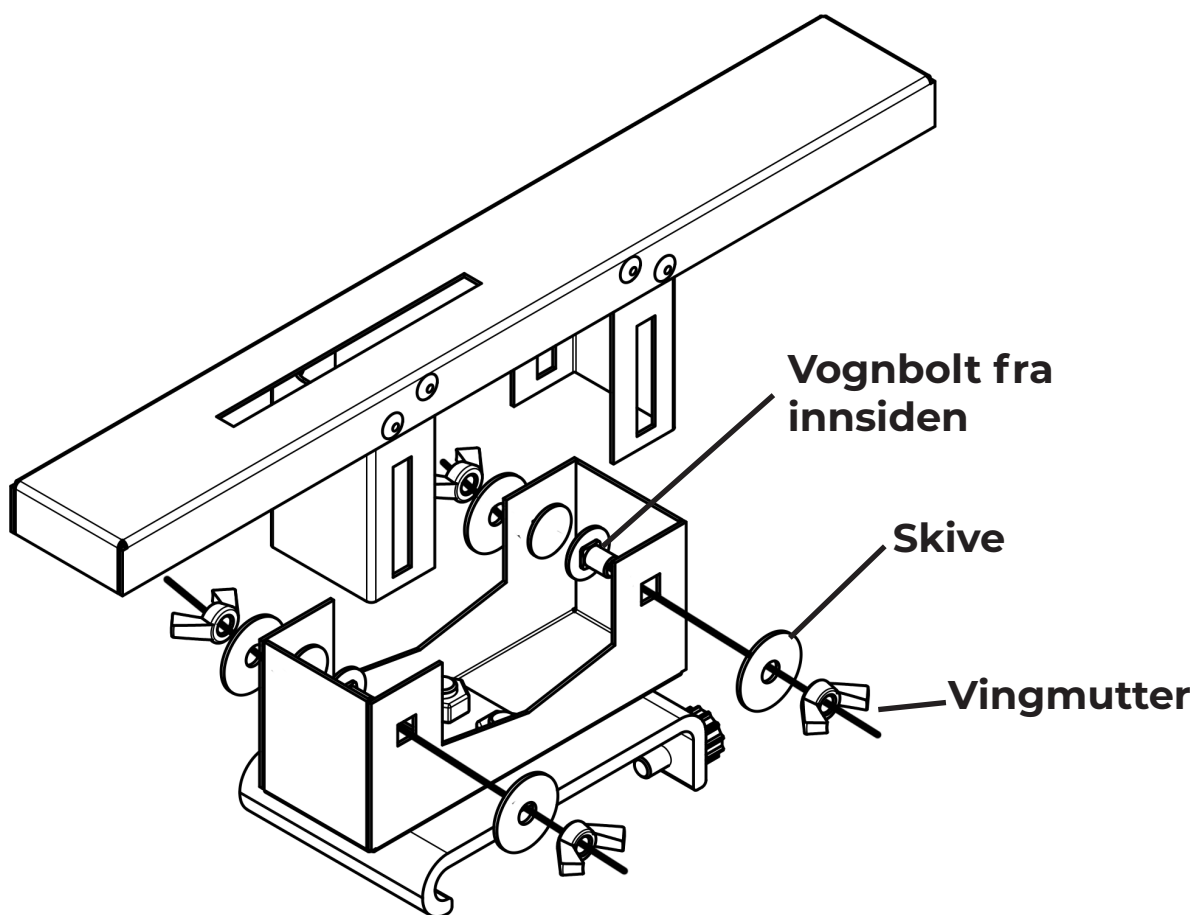

Det følger med en material-guide til den bakre materialstøtten. Den kan gjøre det mer komfortabelt å styre materialet mot sagen. Juster slik at den ligger på linje med sag og materiale.



Trinn 7 : Montering av endestykke på tannrekkene.



Endestykket med rullelagre skal enten monteres på hoved-tannreken ELLER på skjøte-tannrekken.

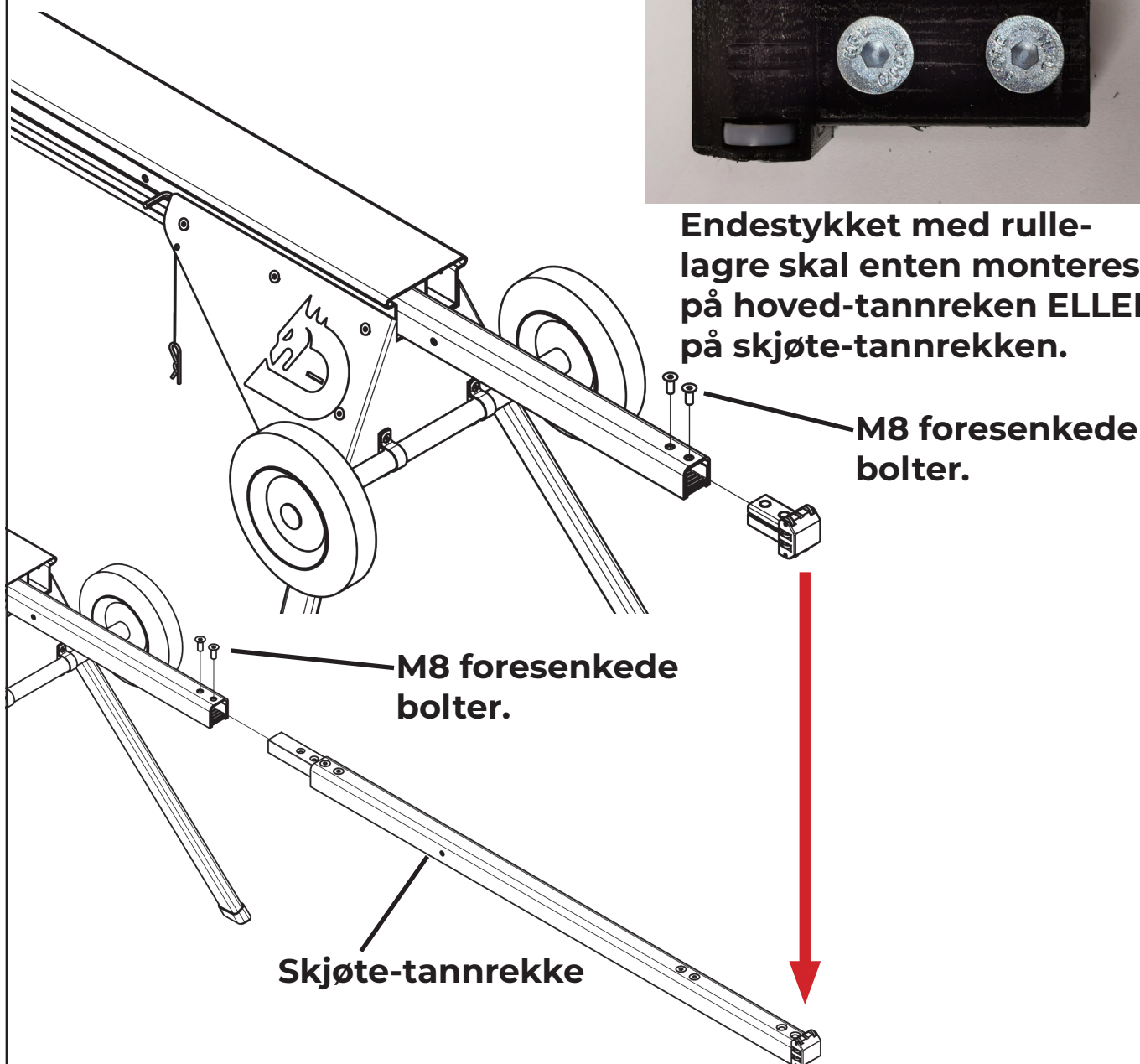

NÅR FORLENGER-TANNREKKEN SKAL MONTERES:

Først skal endestykket med rullelagrene i bakkant av tannrekken taes av, og settes på forlenger-tannrekken. Bruk M5 sekskantnøkkelen til å skru ut de foresenkede M8 boltene.

Bruk de samme M8 foresenkede boltene til å skru på endestykket på forlenger-armen.

Deretter monteres forlenger-armen til hoved-tannrekken med 2 medfølgende M8 foresenkede bolter. Husk å stramme godt med sekskantnøkkelen så det ikke blir slarkete.

Trinn 8 : Videre læring med instruksjonsvideoer på nett.

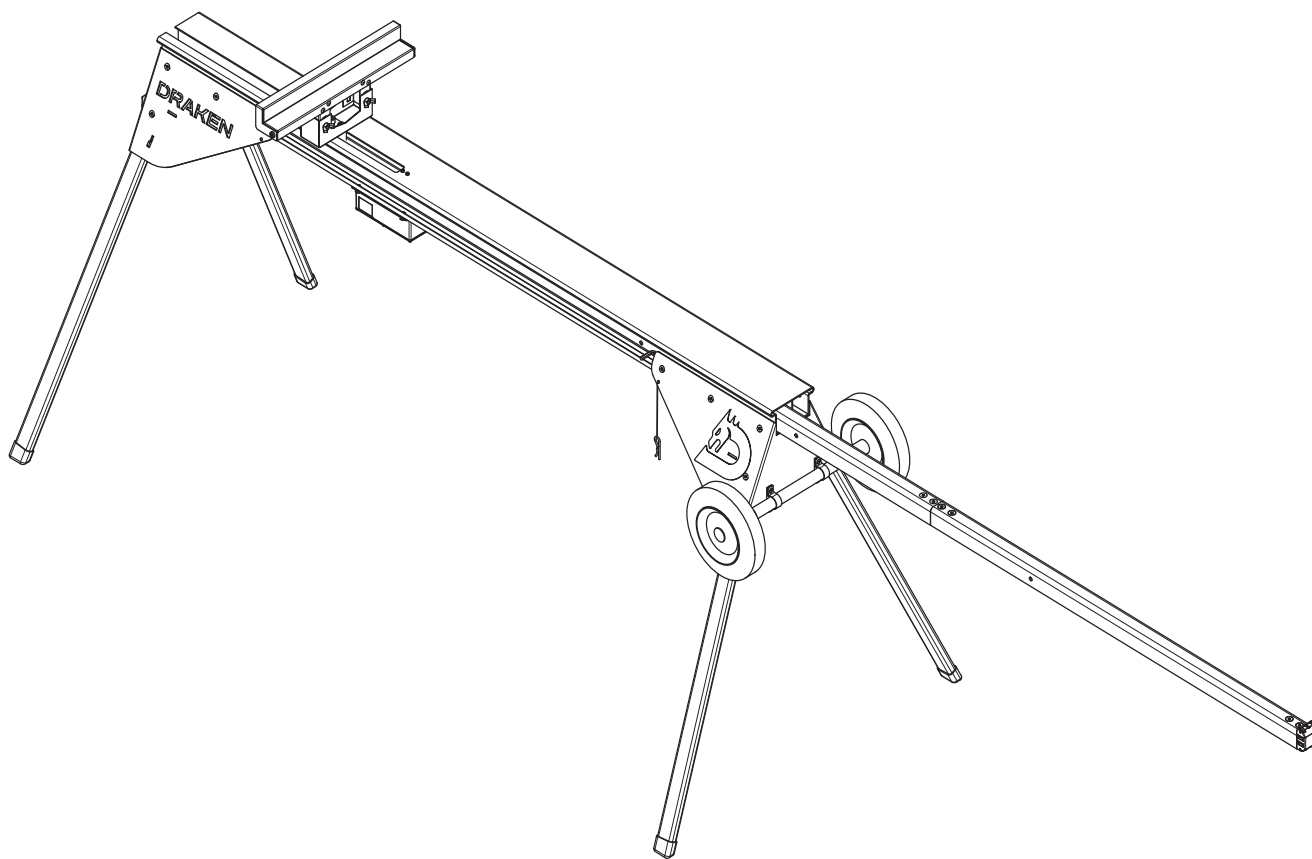

Gratulerer !

Nå skal sagstativet være ferdig montert !

Det neste som må gjøres før man tar i bruk sagstativet er å kalibrere tannrekkene og avstand fra sagblad til materialstopperen.

For å lære hvordan du gjør dette må du gå til nettsiden vår :

WWW.DRAKENTOOLS.NO

Der finner du instruksjonsvideoer til alt du trenger å lære for å bruke DRAKEN systemet!

Lykke til!

